

Respect Excellence
Intégrité Leadership



Modernisation des approvisionnements au gouvernement du Canada

Présenté à l'Ontario Institute of the Purchasing Management Association of Canada

par Marcel Chiasson, directeur général, Bureau du renouvellement des achats, Travaux publics et services gouvernementaux Canada

Le 23 octobre 2009

 Public Works and Government Services Canada Travaux publics et Services gouvernementaux Canada

Canada

Respect — Intégrité — Excellence — Leadership

Objectifs

- Aperçu des approvisionnements du secteur public du Canada et des facteurs liés au renouvellement des achats
- Présentation de l'initiative de renouvellement des achats et de la stratégie de mise en œuvre
- Priorités de la modernisation

 Public Works and Government Services Canada Travaux publics et Services gouvernementaux Canada

Canada

2

Contexte

La passation de contrats au gouvernement du Canada

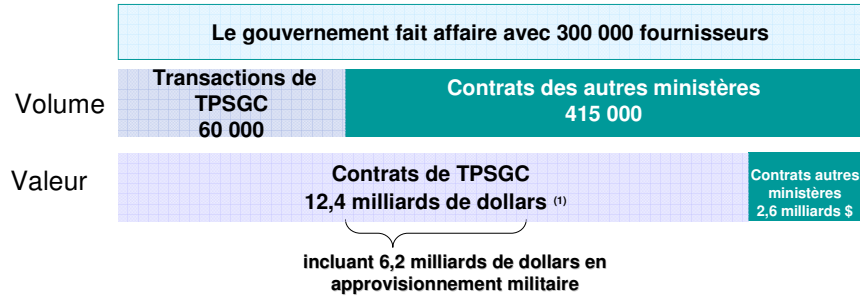

(1) Cycle de trois ans 2005-2008

Maintenir un équilibre entre des intérêts divergents pour le bien public



Facteurs guidant le renouvellement

Discours du Trône
novembre 2008

« Corriger les procédures d'approvisionnement figure au sommet des priorités. Une fois les procédures simplifiées et rationalisées, les entreprises pourront plus facilement fournir des produits et des services au gouvernement, et les Canadiens et les Canadiennes obtiendront de meilleurs résultats. »

Points de vue des intervenants
possibilités d'améliorations

Points de vue des fournisseurs :

- Difficulté de faire des affaires avec le gouvernement du Canada
- Les processus sont trop complexes; trop de bureaucratie
- Perceptions d'injustice/de restriction à l'accès
- Le gouvernement est trop prudent envers le risque

Points de vue des ministères :

- Souhaiteraient plus d'outils en ligne conviviaux et une meilleure capacité de libre-service
- Les processus sont trop complexes
- Les ministères veulent de la flexibilité, un meilleur équilibre en ce qui a trait aux risques



Public Works and
Government Services
Canada

Travaux publics et
Services gouvernementaux
Canada

Canada

5

Plan de mise en œuvre du renouvellement des achats

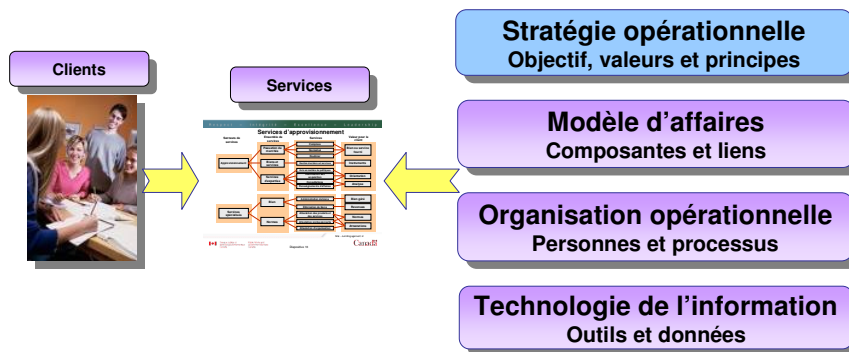

Public Works and
Government Services
Canada

Travaux publics et
Services gouvernementaux
Canada

Canada

6

Stratégie opérationnelle

Notre objectif est d'élaborer une fonction d'approvisionnement simplifiée et très efficace afin d'acquérir des biens et des services aussi rapidement que possible et au meilleur prix pour l'État, tout en respectant les objectifs socio-économiques du gouvernement.

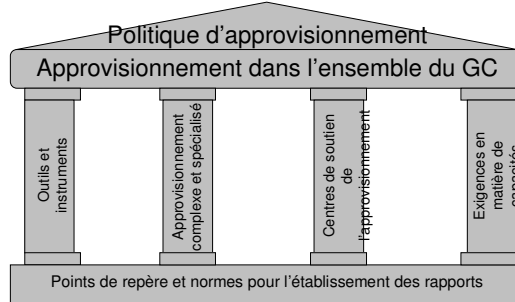

Politiques liées au programme d'approvisionnement

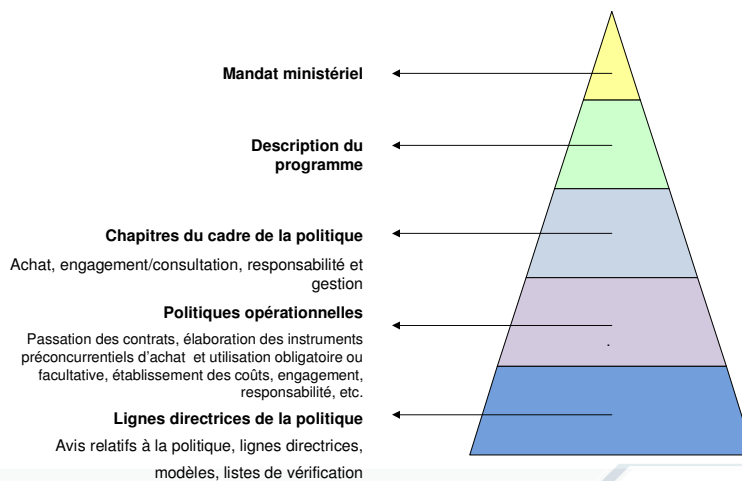

Plan de mise en œuvre du renouvellement des achats

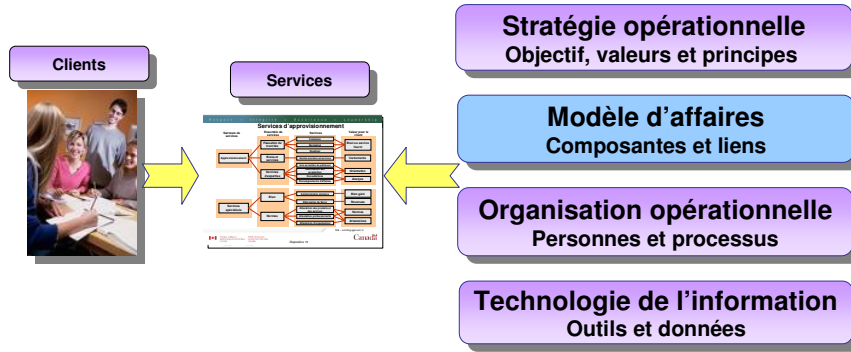

Composantes du modèle d'affaires

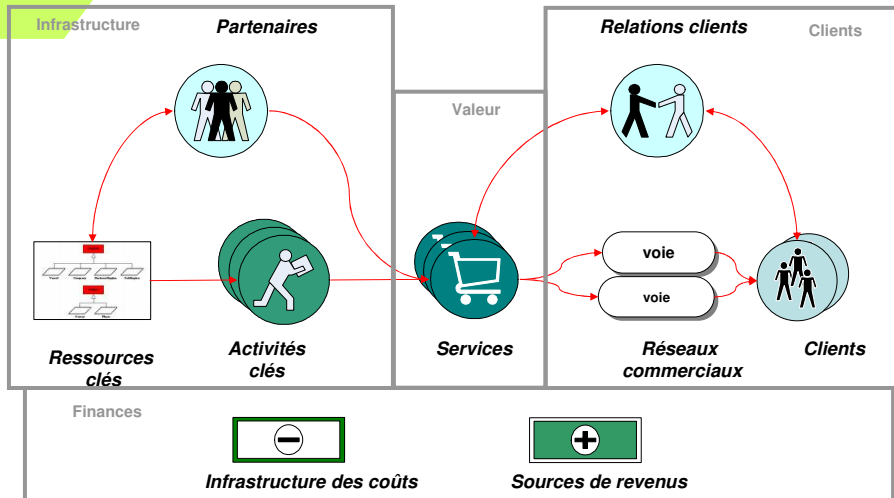

Plan de mise en œuvre du renouvellement des achats

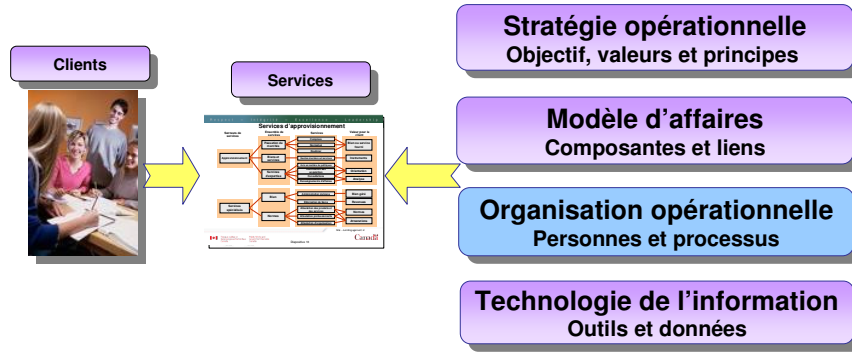

Organisation opérationnelle

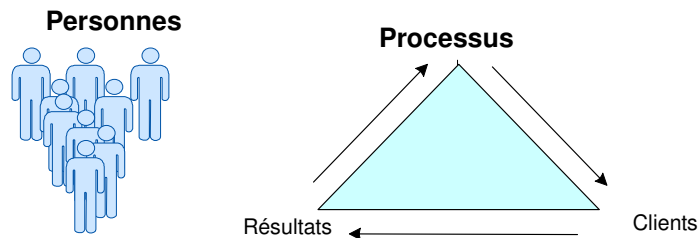

Gestion des personnes

- Harmonisation organisationnelle et poursuite d'un but commun en matière de renouvellement
- Favoriser et encourager la participation des employés au volet stratégique comme au volet de mise en œuvre du renouvellement des achats

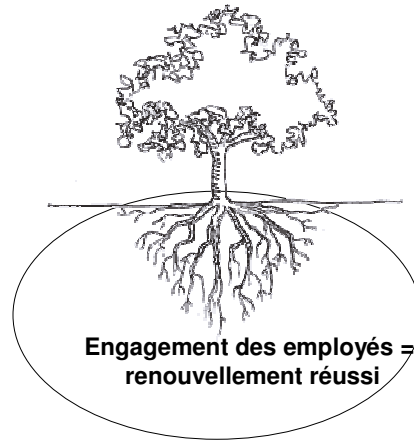

Gestion des processus opérationnels Cadre conceptuel

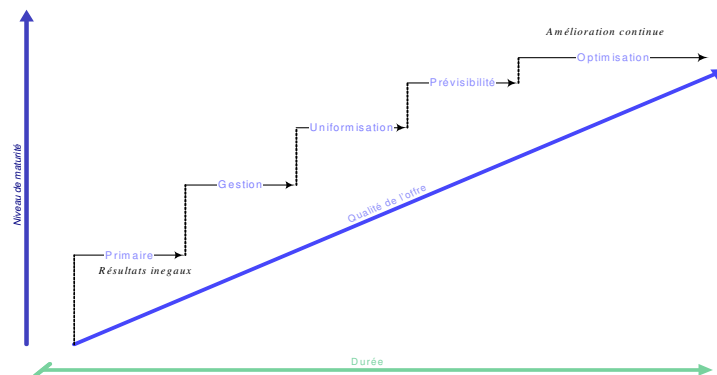

Modernisation des solutions d'approvisionnement

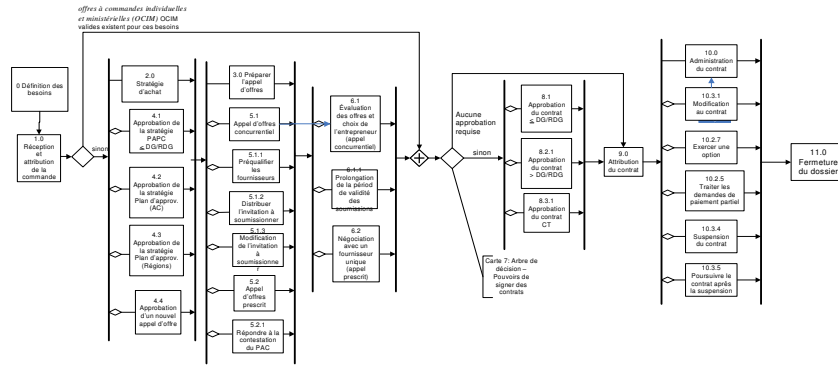

vi

Nouvelle approche

Selon la base dynamique de catégorie d'achats

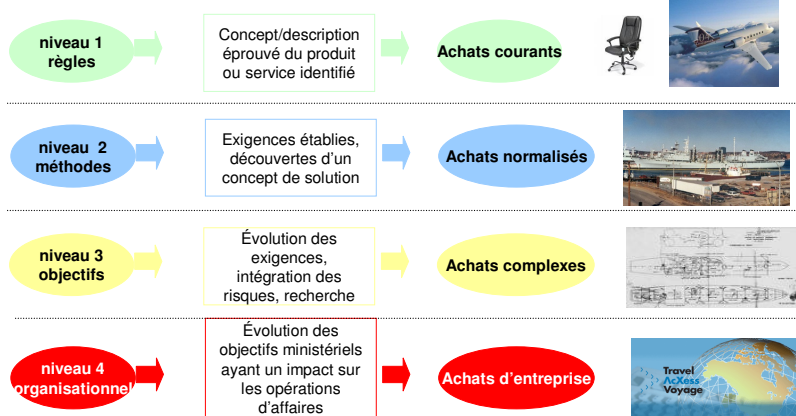

Plan de mise en œuvre du renouvellement des achats

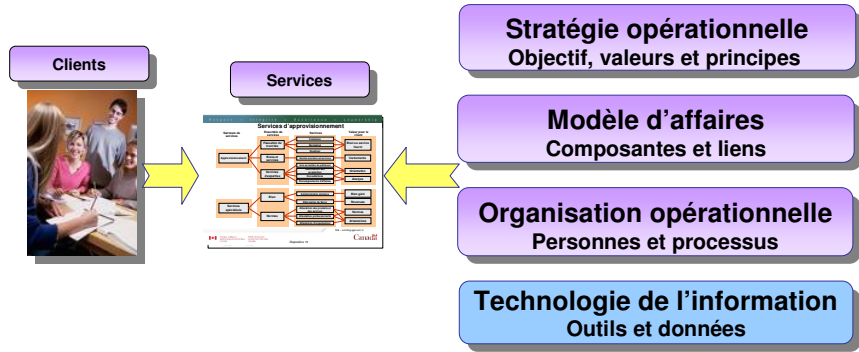

Technologie de l'information

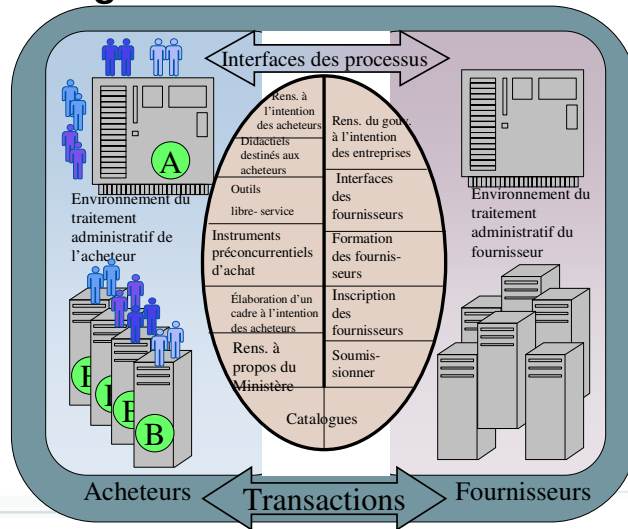

Site Web des approvisionnements

Offrir une interface commune et facile à utiliser pour les fournisseurs faisant affaire avec nous et pour les ministères afin qu'ils puissent obtenir les renseignements dont ils ont besoin pour acheter.

Priorités de 2009-2010 pour la modernisation

